

# AKS 3511

Transom welding machine  
Soudeuse pour traverses



## Our know-how is your advantage

Sophisticated technology and proven URBAN quality – this is the transom welding machine AKS 3511: solid, space-saving and reliable. The AKS 3511 optimally fits into your production. With this machine you can realize transom and cross joints by V-weldings, butt weldings or trapezoidal weldings.

- AKS 3511 with heated weld seam limitation of 2.0 mm
- AKS 3511/K with heated weld seam limitation of 0.2 mm by stainless steel knives

The open structure of the AKS 3511 improves accessibility to the individual components. That's why you are able to save a lot of valuable production time regarding cleaning and maintenance work. Because of removable stop rails it is possible to realize cross weldings without having to change the heater plate. Additionally, a quick clamping lever guarantees a quick resetting of the back stops to profiles of different widths. Another advantage is the automatic height adjustment situated on the upper weld seam restriction plate. All parameters like welding temperature, heating and joining time, fusing and joining pressure, etc. can be individually adjusted.

## Notre Expérience – votre Avantage

Une fabrication en série bien mûrie et toujours de qualité –URBAN approuvée, c'est la soudeuse à traverses type AKS 3511: Compact, peu encombrante et fiable, elle s'intègre de manière optimale dans votre production.

Avec cette soudeuse vous pouvez facilement réaliser tous vos travaux de soudage de traverses, meneaux, croix en forme de soudure en V, à plat ou en trapèze.

- AKS 3511 avec des limitations de cordons de soudure chauffées à 2,0 mm
- AKS 3511/K avec des limitations de cordons de soudure chauffées à 0,2 mm

La conception d'une construction ouverte de la AKS 3511 permet l'accessibilité à de divers éléments de construction, cela vous permet d'économiser du temps précieux de votre production par des temps réduits d'entretien et de maintenance. Les soudures en croix sans le changement de miroir sont aisément réalisables par un système de butée amovible et des fixations rapides garantissent des temps d'adaptation très courts dans le cas de différentes largeurs des profilés. Un avantage certain vous procure le système automatique de compensation en hauteur sur la partie supérieure de la limitation des cordons de soudure - vous travaillez efficace et à toute épreuve. Tous les paramètres comme la température de soudage, temps de chauffe et d'approche, pression d'ajustage et d'approche, etc. sont individuellement réglables.



### Operator-friendly use...

- Clearly arranged **control components** guarantee a simple and operator-friendly handling of the machine.

### L'utilisation facilitée pour l'opérateur...

- Les composants de **pilotage bien agencés** vous garantissent un service simple et efficace.



### Perfect welding results...

- Limitation knives** provide perfect results when welding white and coloured profiles.

### Résultats de soudage sans équivoque ...

- Les couteaux à limitation** des cordons de soudure permettent un résultat idéal dans le cas de soudage des profilés blancs et de couleur.









### Highest flexibility...

With the AKS 3511 you can easily realize a variety of different weldings. The machine also suits for **butt and trapezoidal weldings**.

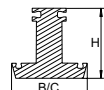
### Flexibilité accrue...

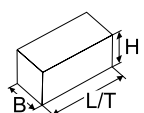
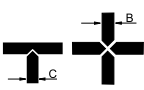
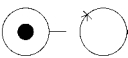
Avec la AKS 3511 vous pouvez réaliser sans aucun problème de différentes variantes de soudage: elle vous permet également le soudage des **traverses à plat et en trapèze**.

 300 kg	 NW 8 min. 7 bar		H min. (45*) 25 mm H max. (115*) 105 mm
 230 V 50 - 60 Hz L1-N-PE 2,6 kW	 L/T = 820 mm B = 1250 mm H = 1655 mm		B max. 115 mm C max. 120 mm K max. 80 mm
 9 Liter			*optionally available *disponible en option
Technical data apply to basic machine without options / Les données techniques sont valables pour la machine de base sans options			

Urban GmbH & Co. Maschinenbau KG · Dornierstraße 5 · DE-87700 Memmingen  
Tel.: +49 (0)8331 858-0 · Fax: +49 (0)8331 858-58 · e-mail: urban@u-r-b-a-n.com  
<http://www.u-r-b-a-n.com>